

Anheben, Bewegen und Positionieren von palettiertem und unpalettiertem Material ist kein Problem mit der PFM Palettengabel. Verwandeln Sie Ihren Bagger in einen Gabelstapler - ideal in Kombination mit einem Tiltrotator oder Rotationswechsler. Auch mit hydraulisch verstellbaren Zinken (PFH) für ein noch leichteres, effektiveres und sichereres Arbeiten erhältlich.

- ▷ **Hohe Traglast bei geringem Eigengewicht.**
- ▷ **Wirtschaftliches Arbeiten** auf der Baustelle, kein extra Gabelstapler notwendig.
- ▷ **Integrierter Standfuß** für sicheren Stand beim Ablegen.
- ▷ **Integrierte Zurrösen** zur Ladungssicherung.
- ▷ **Anbau am Tiltrotator oder Rotationswechsler möglich:** höchste Beweglichkeit.
- ▷ **Zwei Versionen erhältlich: mit mechanisch (PFM) oder hydraulisch (PFH) verstellbaren Zinken.**
- ▷ **PFH:** ausgestattet mit Mengenverteiler für **Synchronlauf der Zinken.**
- ▷ **Einfacher Anbau** durch Schnellwechseladapter.
- ▷ **Unterschiedliche Anbauadapter:** S-Lock (Open-S ready), L-Lock, Martin, Cangini, Liebherr (+ Likufix), OilQuick.
- ▷ Auch erhältlich ohne hinteren Anbauahmen für Eigenlösung oder mit Flanschplatte für Schraubadaptionen.



Anfrage? exc@kinshofer.com

Mechanische Palettengabeln PFM

Typ	für NOX	Traglast max. (kg)	Breite (mm)	Gewicht (kg)	Zinkenlänge (mm)	Baggerdienstgewicht (t)
PF03M-100	TR045NOX	1.900	1.000	145	1.000	2 - 3
PF06M-100	TR07NOX	1.900	1.200	165	1.000	3 - 6
PF12M-120	TR11NOX / TR14NOX	2.500	1.200	220	1.200	6 - 12

Lieferumfang: Palettengabel, Rahmen mit Aufnahme

Hydraulische Palettengabeln PFH

Typ	für NOX	Traglast max. (kg)	Breite (mm)	Gewicht (kg)	Zinkenlänge (mm)	Baggerdienstgewicht (t)
PF03H-100	TR045NOX	1.900	1.000	160	1.000	2 - 3
PF06H-100	TR07NOX	1.900	1.200	180	1.000	3 - 6
PF12H-120	TR11NOX / TR14NOX	2.500	1.200	240	1.200	6 - 12

Lieferumfang: Palettengabel, Rahmen mit Aufnahme

Anmerkung: Ladung immer nach ganz hinten schieben und mittig aufnehmen

Anforderungen Trägergerät



Der Bagger muss den Bestimmungen für Lasthebemittel entsprechen.

Bilder



Hydraulisch verstellbare Palettengabel

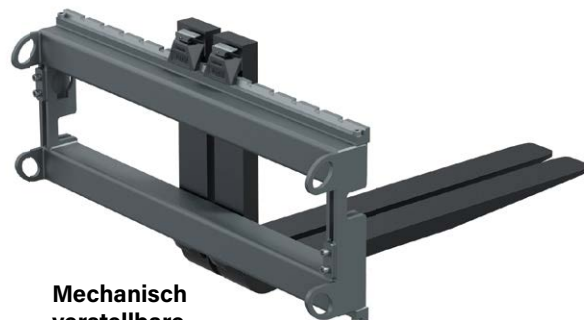

Mechanisch verstellbare Palettengabel hier ohne Anbauahmen für Eigenlösung

Anheben, Bewegen und Positionieren von palettiertem und unpalettiertem Material ist kein Problem mit der PFM Palettengabel. Verwandeln Sie Ihren Bagger in einen Gabelstapler - ideal in Kombination mit einem Tiltrotator oder Rotationswechsler. Auch mit hydraulisch verstellbaren Zinken (PFH) für ein noch leichteres, effektiveres und sichereres Arbeiten erhältlich.

- ▷ **Hohe Traglast bei geringem Eigengewicht.**
- ▷ **Wirtschaftliches Arbeiten** auf der Baustelle, kein extra Gabelstapler notwendig.
- ▷ **Integrierter Standfuß** für sicheren Stand beim Ablegen.
- ▷ **Integrierte Zurrösen** zur Ladungssicherung.
- ▷ **Anbau am Tiltrotator oder Rotationswechsler möglich:** höchste Beweglichkeit.
- ▷ **Zwei Versionen erhältlich: mit mechanisch (PFM) oder hydraulisch (PFH) verstellbaren Zinken.**
- ▷ **PFH:** ausgestattet mit Mengenverteiler für **Synchronlauf der Zinken.**
- ▷ **Einfacher Anbau** durch Schnellwechseladapter.
- ▷ **Unterschiedliche Anbauadapter:** S-Lock (Open-S ready), L-Lock, Martin, Cangini, Liebherr (+ Likufix), OilQuick.
- ▷ Auch erhältlich ohne hinteren Anbauahmen für Eigenlösung oder mit Flanschplatte für Schraubadaptionen.



Anfrage? exc@kinshofer.com

Mechanische Palettengabeln PFM

Typ	für NOX	Traglast max. (kg)	Breite (mm)	Gewicht (kg)	Zinkenlänge (mm)	Baggerdienstgewicht (t)
PF18M-120	TR19NOX	4.000	1.200	320	1.200	12 - 18
PF20M-120	TR25NOX	5.000	1.200	410	1.200	18 - 24

Lieferumfang: Palettengabel, Rahmen mit Aufnahme

Hydraulische Palettengabeln PFH

Typ	für NOX	Traglast max. (kg)	Breite (mm)	Gewicht (kg)	Zinkenlänge (mm)	Baggerdienstgewicht (t)
PF18H-120	TR19NOX	4.000	1.200	345	1.200	12 - 18
PF20H-120	TR25NOX	5.000	1.200	440	1.200	18 - 24

Lieferumfang: Palettengabel, Rahmen mit Aufnahme

Anmerkung: Ladung immer nach ganz hinten schieben und mittig aufnehmen

Anforderungen Trägergerät



Der Bagger muss den Bestimmungen für Lasthebemittel entsprechen.

Bilder



Hydraulisch verstellbare Palettengabel

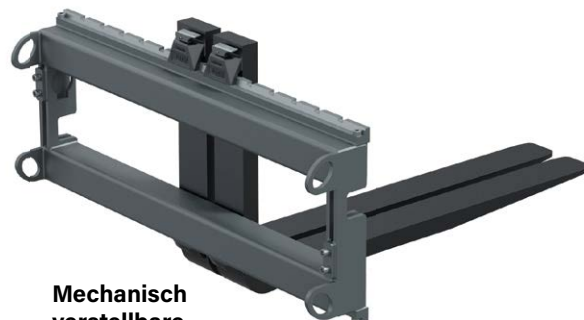

Mechanisch verstellbare Palettengabel hier ohne Anbauahmen für Eigenlösung