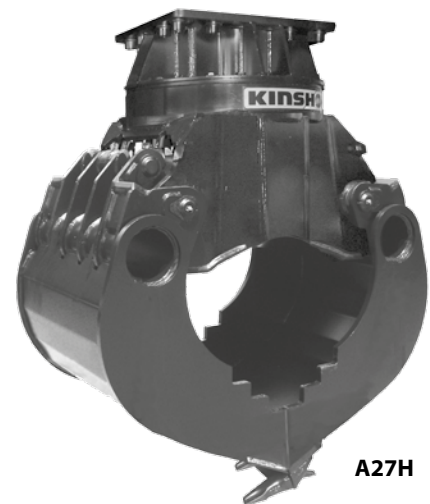

A12H/A15H/A20H/A27H**Mehrzweckgreifer**

**Robuster Mehrzweckgreifer für Bagger bis 12t, 15t, 20t bzw. 27t
Dienstgewicht.**

- Produktives Arbeitswerkzeug sowohl für das positionsgenaue Setzen von Natursteinen als auch zum Verbringen von Verfüllmaterial – ohne Umrüstzeiten.
- Der Greifer ist durch seine raffinierte Kinematik und Schalenform auch einsetzbar zum Laden, Sortieren, Graben und Abbrechen.
- Positionsgenauigkeit wird erreicht durch den Festanbau an die Löffelaufnahme.
- Der Greifer benötigt drei Steuerkreise inkl. Löffelstielzylinder.
- Lange Lebensdauer durch Verwendung von Schneidkantenmaterial der Brinell-Härte 500 HB.
- Ab A15H: robustes, voll integriertes Vierpunkt-Drehwerk mit innenliegenden Schlauchverbindungen sichert optimale Kraftübertragung und verhindert Schlauchbeschädigung. Hydraulische Schnellwechselsysteme direkt anschliessbar. Angeflanshtes Druckbegrenzungsventil schützt vor Überlastung. A12H: KM 15 F273/273.

**A27H****Mehrzweckgreifer A12H / A15H / A20H / A27H**

Typ	Baubreite E (mm)	Öffnungs- weite A (mm)	Höhe C max. (mm)	Greifbereich D min. Ø (mm)	Füllinhalt (Liter)	Anzahl Zähne	Gewicht (kg)	Traglast (kg)	Schliesskraft (kN)	Drehmoment (Nm)	Dienst- gewicht (t)
A12H-60	600	1870	1350	605	260	5	550	3000	30	2000	8 – 12
A15H-60	600	1880	1410	610	300	5	690	4000	27	3000	11 – 15
A20H-70	700	2000	1430	550	400	7	1035	5000	40	4000	14 – 20
A27H-80	800	2100	1685	513	500	5	1500	6000	63	5000	18 – 27

Lieferumfang: Greifer, gesteckte Baggerzähne, integriertes Drehwerk mit Vierpunktlagerung (A12H: KM 15 F273/273), Rückschlagventil

Zubehör

Typ	Beschreibung
KM 691 15t	Adapterflansch für Eigenlösung – bis 15t
KM 691 20t	Adapterflansch für Eigenlösung – bis 20t
KM 691 27t	Adapterflansch für Eigenlösung – bis 27t
KM 690 15t	Aufnahme für Festanbau – bis 15t
KM 690 20t	Aufnahme für Festanbau – bis 20t
KM 690 27t	Aufnahme für Festanbau – bis 27t
OQ60	Schraubadapter für Aufnahme an Oilquick OQ60 – 12t bis 18t
OQ65	Schraubadapter für Aufnahme an Oilquick OQ65 – 14t bis 22t
OQ70	Schraubadapter für Aufnahme an Oilquick OQ70 – 15t bis 28t
OQ70/55	Schraubadapter für Aufnahme an Oilquick OQ70/55 – 18t bis 28t
SW10 rigid	Schraubadapter für Aufnahme an Lehnhoff SW/MS10 – bis 19t
SW21 rigid	Schraubadapter für Aufnahme an Lehnhoff SW/MS21 – bis 28t

Adapter für Schnellwechsel-Systeme anderer Hersteller verfügbar

Anforderungen Trägergerät

	A12H	A15H / A20H	A27H
Betriebsdruck (Öffnen/Schließen):	max. 32 MPa (320 bar)	max. 32 MPa (320 bar)	max. 35 MPa (350 bar)
empfohlene Literleistung (Öffnen/Schließen):	75 - 150 l/min	75 - 150 l/min	75 - 150 l/min
Anschlüsse Hydraulik (Greifen/Drehen):	G 3/4" / G 1/2"	G 3/4" / G 1/2"	G 1" / G 1/2"
Betriebsdruck (Drehen):	max. 32 MPa (320 bar)	max. 17 MPa (170 bar)	max. 17 MPa (170 bar)
empfohlene Literleistung (Drehen):	20 - 50 l/min	25 - 60 l/min	25 - 60 l/min

Technische Zeichnungen