

A09H

• NEU •

Mehrzweckgreifer

Neuer, robuster Mehrzweckgreifer für Bagger von 6t bis 9t Dienstgewicht – besonders geeignet für den GaLaBau.

- Produktives Arbeitswerkzeug sowohl für das positionsgenaue Setzen von Natursteinen als auch zum Verbringen von Verfüllmaterial – ohne Umrüstzeiten.
- Der Greifer ist durch seine raffinierte Kinematik und Schalenform optimal einsetzbar zum Laden, Sortieren, Graben und Abbrechen.
- Positionsgenauigkeit wird erreicht durch den Festanbau an die Löffelaufnahme.
- Inklusive flachem 15t-Drehmotor – extrem niedrige Bauhöhe!
- Der Greifer benötigt drei Steuerkreise inkl. Löffelstielzylinder. Alternativ zum dritten Ölkreislauf kann die Funktion Greifen und Drehen durch ein Magnetventil umgeschaltet werden.
- Lange Lebensdauer durch Verwendung von hochverschleißfestem und vergütetem Material der Härte HB500. Auswechselbare Baggerzähne.
- Optional: Passendes Zubehör wie anschraubbare Seitenwände zum Verfüllen von feinem Schüttgut und Ansteckvorrichtung für Anpress-Schienen zum Nehmen von Sichtsteinen.

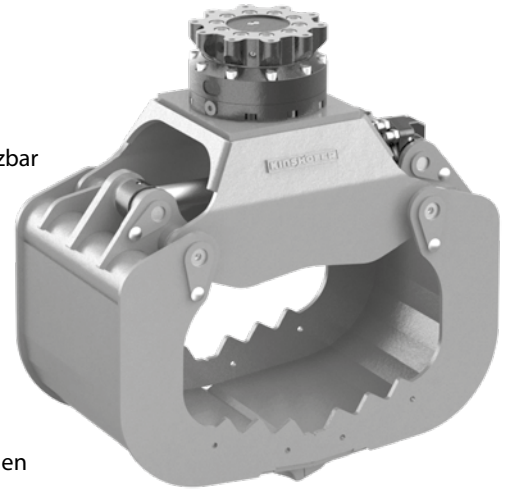

Mehrzweckgreifer A09H

Typ	Baubreite	Öffnungsweite	Höhe	Greifbereich	Füllinhalt	Anzahl Zähne	Gewicht (kg)	Traglast* bei Formschluss (kg)	Traglast* bei Reibschluss (kg)	Schliesskraft** (kN)
	E (mm)	A (ohne Zähne) (mm)	C max. (mm)	min. (mm)	(Liter)					
A09H-50	500	1650	1000	343	175	5	350	2500	1500	25

*) die angegebene Traglast ist abhängig von der Beschaffenheit der Last (Oberfläche, Größe etc.) **) bei 260 bar

Lieferumfang: Greifer, gesteckte Baggerzähne, **KINSHOFER** Drehmotor und Rückschlagventil

KINSHOFER Drehmotor

Mit unbegrenztem Drehbereich und zwei Öldurchführungen. Überlastungsschutz durch Druckbegrenzungsventile.

Typ	Anschlussmass oben (Bohrungen/Ø-Lochbild) (mm)	Drehmoment (Nm)	Biegemoment max. (Nm)
KM 15 F273/273	10 x M16 / Ø 273	2000	50000

Zubehör

Typ	Beschreibung
KM 691 8t	Adapterflansch für Eigenlösung – bis 8t
KM 690 8t	Aufnahme für Festanbau – bis 8t
OQ45	Schraubadapter für Aufnahme an Oilquick OQ45 – 5t bis 12t
KSW08 rigid	Schraubadapter für "System L-Lock" KMS08/KHS08 – bis 12t
	Adapter für Schnellwechselsysteme anderer Hersteller oder andere Größen sind auf Anfrage erhältlich
KM 980-2 2t-8t	Magnetventil für zusätzlichen Ölkreislauf, bis 26 MPa, anbaufertig zur Selbstmontage (ohne Montageteile)
KM 980-2 2t-8t c	Magnetventil für zusätzlichen Ölkreislauf, bis 26 MPa, inkl. Montageteilen und Montage
KM 685 09E-A04-A09	anschraubbare Seitenwände für A04 bis A09
KM 685 05-A04-A09	Ansteckvorrichtung mit Anpress-Schienen für A04 bis A09 (Traglast mit Anpressschienen: 1000 kg)

Anforderungen Trägergerät

Betriebsdruck (Öffnen/Schließen):	max. 32 MPa (320 bar)
empfohlene Literleistung (Öffnen/Schließen):	25 - max. 90 l/min
Betriebsdruck (Drehen):	max. 32 MPa (320 bar)
empfohlene Literleistung (Drehen):	20 - max. 50 l/min

Technische Zeichnungen

