

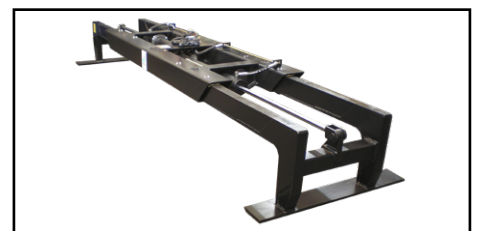

KINSHOFER
crane and excavator attachments

Hydraulikzange für Stahlplatten KM 332 Spezial

Sonder- und Spezialkonstruktionen

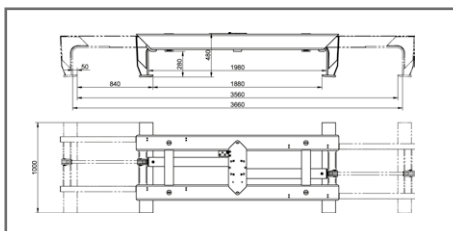
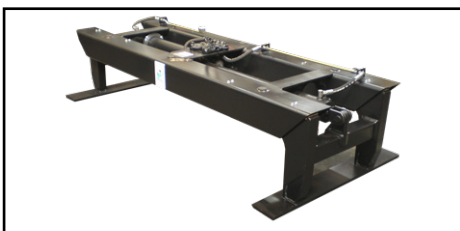
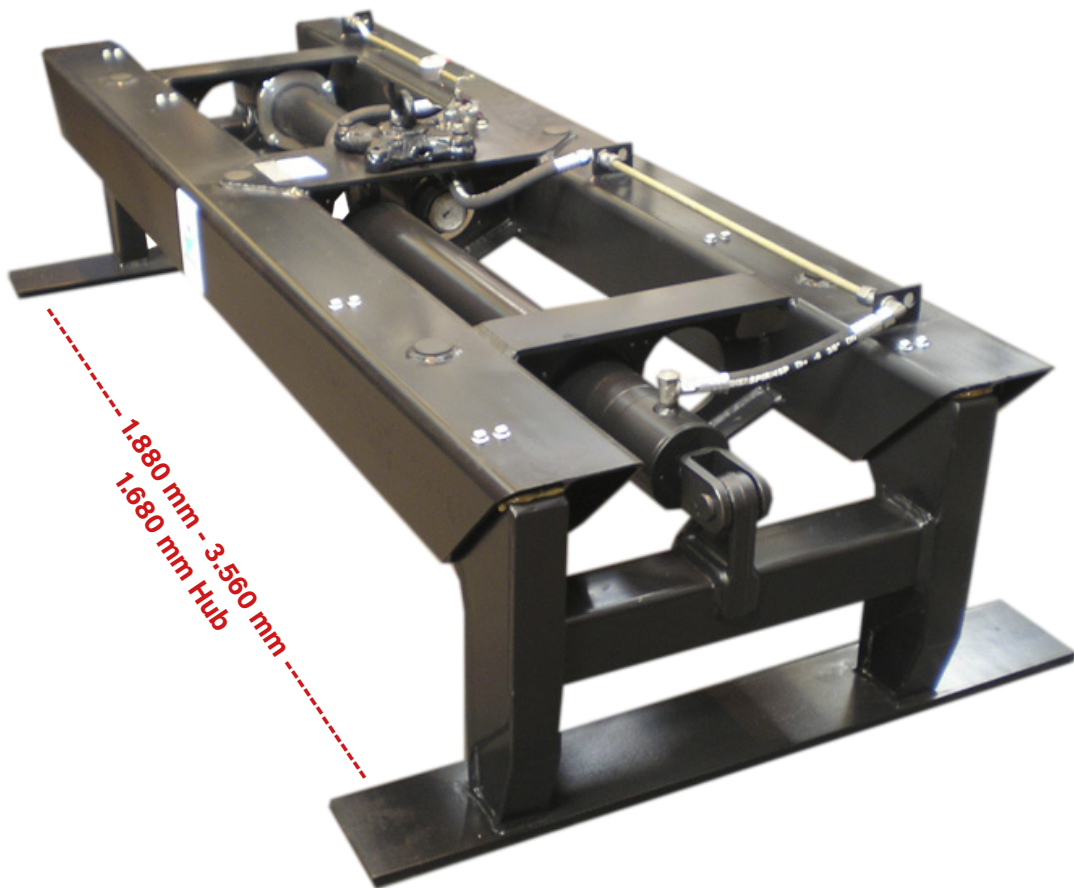

700421/2011

Basierend auf der bewährten Steinstapelzange KM 332 hat **KINSHOFER** nun eine Zange konstruiert, die speziell zum Verlegen von Stahlplatten entwickelt wurde.

Diese neue Zange verfügt über einen extrem großen, hydraulischen und absolut synchronen Verstellbereich von 1.680 mm!

Auch große Platten können so problemlos und sicher gegriffen werden.

Integrierte Rückschlagventile garantieren zusätzlich ein sicheres Halten der Last und somit ein sicheres Arbeiten. In Kombination mit einem bewährten Kinshofer-Drehmotor können so Stahlplatten einfach und sicher gegriffen und präzise positioniert werden.



TECHNISCHE DATEN:

Arbeitsdruck:	240 - 320 bar
Literleistung:	25 - 75 l/min
Traglast:	2.500 kg
Schließkraft:	30 kN
Eigengewicht:	464 kg

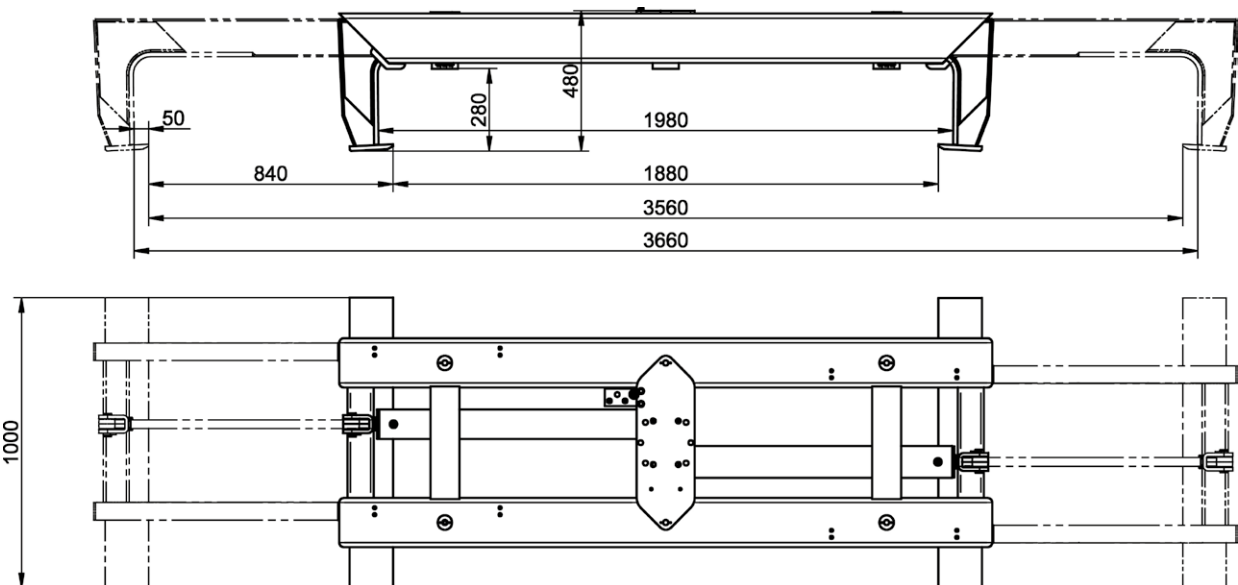

Änderungen im Zuge der Weiterentwicklung vorbehalten! **KINSHOFER** GmbH, D-83607 Holzkirchen

KINSHOFER Niederlassungen

Hauptsitz Deutschland:
KINSHOFER GmbH
Raiffeisenstrasse 12
83607 Holzkirchen
Tel.: +49 (0) 8021 88 99 0
Email: info@kinshofer.com
www.kinshofer.com



KINSHOFER is an
ISO 9001 certified Company.
DVS ZERT is a registered trademark
of DVS ZERT e.V., Düsseldorf.

